

## Pohyb filmu v kameře

Uvnitř kamery se neexponovaný [film](#) odvíjí z odvíjecí [cívky](#) (viz obr. 222), prochází vstupním otvorem, kde je exponován, a poté je navíjen na přenosnou cívku, připravenou pro zpracování.

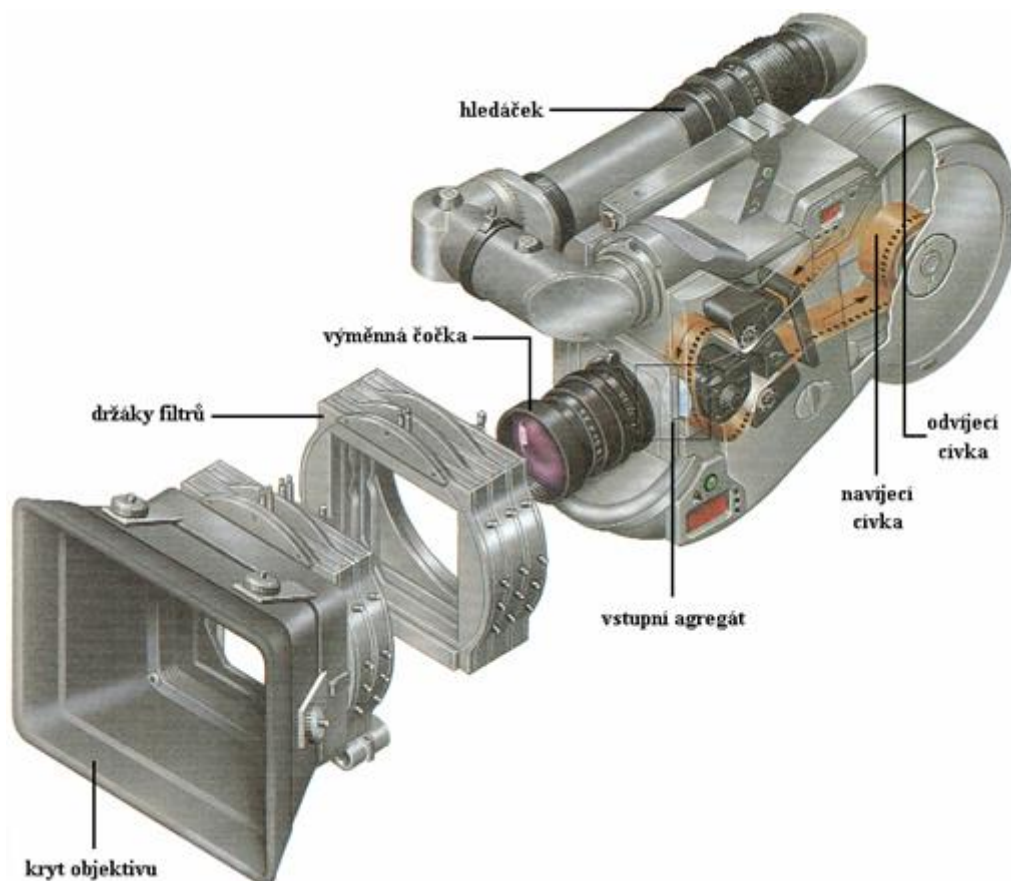

Obr. 222

© Encyklopedie Fyziky (<http://fyzika.jreichl.com>); Jaroslav Reichl, Martin Všeticka

Licence <http://creativecommons.org/licenses/by-nc-nd/3.0/> zakazuje úpravy a komerční distribuci.