

Elektromagnetické relé

je příkladem využití [elektromagnetu](#) v zařízení, které je důležitým prvkem v soustavách automatizace. Schematicky je znázorněno na obr. 140. V blízkosti elektromagnetu tvořeného [cívkou](#) (1) a jádrem (2) z magneticky měkké oceli je pohyblivá kotva (3), rovněž z magneticky měkké oceli. Kotva se dotýká pružných kontaktů (4), k nimž je připojen obvod ovládaného zařízení.

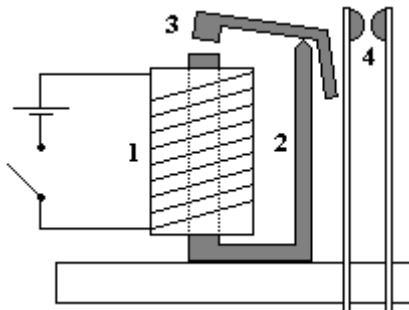

Obr. 140

Začne-li elektromagnetem procházet ovládací proud, kotva relé se přitáhne k jádru cívky a sepne pružné kontakty. Tím je ovládané zařízení uvedeno do chodu. Přitom k přitažení kotvy postačuje mnohem menší ovládací proud, než je proud, který prochází obvodem ovládacího zařízení (výkonný [elektromotor](#), signalizační návěstí, obvod spojující telefonní stanice, ...).

© **Encyklopedie Fyziky** (<http://fyzika.jreichl.com>); **Jaroslav Reichl, Martin Všeticka**

Licence <http://creativecommons.org/licenses/by-nc-nd/3.0/> zakazuje úpravy a komerční distribuci.